

НАРУЧИЛАЦ
ОПШТИНА ЧАЈЕТИНА
Месна заједница Доброселица
Број: 404-184/16-02
Датум: 16.09.2016.год.
Д о б р о с е л и ц а

**КОНКУРСНА ДОКУМЕНТАЦИЈА
У ПОСТУПКУ ЈАВНЕ НАБАВКЕ МАЛЕ ВРЕДНОСТИ, ЈНМВ-р 01/16**

ИЗГРАДЊА ЈАВНЕ РАСВЕТЕ

Конкурсна документација сачињена у складу са:

- Законом о јавним набавкама (“Службени гласник РС”, број 124/2012, 14/15, 68/15);
- Правилником о обавезним елементима конкурсне документације у поступцима јавних набавки и начину доказивања испуњености услова (“Службени гласник РС”, број 29/2013).

САДРЖАЈ

1. ОПШТИ ПОДАЦИ О НАБАВЦИ
2. ПОДАЦИ О ПРЕДМЕТУ ЈАВНЕ НАБАВКЕ
3. ТЕХНИЧКЕ КАРАКТЕРИСТИКЕ И ДРУГИ ЗАХТЕВИ
4. УСЛОВИ ЗА УЧЕШЋЕ У ПОСТУПКУ ЈАВНЕ НАБАВКЕ ИЗ ЧЛ. 75. и 76. ЗАКОНА И УПУТСТВО КАКО СЕ ДОКАЗУЈЕ ИСПУЊЕНОСТ ТИХ УСЛОВА
5. УПУТСТВО ПОНУЂАЧИМА КАКО ДА САЧИНЕ ПОНУДУ
6. ОБРАСЦИ
7. МОДЕЛ УГОВОРА

Укупан број страна: 42

1. ОПШТИ ПОДАЦИ О ЈАВНОЈ НАБАВЦИ

1. Назив, адреса Наручиоца : ОПШТИНА ЧАЈЕТИНА, МЗ Доброселица
Ул.Александра Карађорђевића бр.28, 31310 Чајетина
2. Врста поступка: јавна набавка мале вредности у складу са чланом 39. Закона о јавним набавкама („Службени гласник РС”, број 124/2012, 14/15, 68/15)
3. Предмет поступка јавне набавке: Радови на изградњи јавне расвете
4. Резервисана набавка: не
5. Електронска лицитација: не
6. Контакт: За правна питања: служба за јавне набавке, 031/831-151, локал 134
За техничка питања:

2. ПОДАЦИ О ПРЕДМЕТУ ЈАВНЕ НАБАВКЕ

1. Опис предмета набавке, назив и ознака из општег речника набавке:
 - * опис предмета набавке: Радови на изградњи јавне расвете
 - * назив из ОРН: Спољна расвета
 - * ознака из ОРН: 31527200
2. Опис : Предмет ове набавке су радови на изградњи јавне расвете у МЗ Доброселица. Ближи опис потребних радова описан је у делу Техничке спецификације предмета јавне набавке.
3. Подаци о оквирном споразуму: нема

**3. ВРСТА, ТЕХНИЧКЕ КАРАКТЕРИСТИКЕ (СПЕЦИФИКАЦИЈЕ) И ДРУГИ
ЗАХТЕВИ
НАБАВКА РАДОВА НА ИЗГРАДЊИ ЈАВНЕ РАСВЕТЕ**

**ПРЕДМЕР И ПРЕДРАЧУН РАДОВА И МАТЕРИЈАЛА
за изградњу Јавне расвете са ТС Доброселица центар
У Доброселици**

А.Грађевински радови

1.Ископ рова у земљишту 4 и 5 категорије,димензија 0.4x0.8,са поновним затрпавањем у слојевима од по 15-20 см,одвозом вишка земље и довођењем површине у првобитно стање

m ³	71		
----------------	----	--	--

2.Ископ рова у земљишту 4 и 5 категорије,димензија 0.4x0.8,са сечењем и скидањем асфалтне површине у виду мердевина, затрпавањем у слојевима од по 15-20 см,одвозом вишка земље и поновним асфалтирањем прекопане површине

m ³	4		
----------------	---	--	--

3.Испорука,транспорт и разастирање мешавине песак-хумус или ситнозрнасте земље(хумуса) од по 10 см испод и изнад кабла

m ³	14.00		
----------------	-------	--	--

4.Испорука,транспорт и уградња рvc цеви Ø-100 за израду кабловске канализације

m	16		
---	----	--	--

5.Испорука,транспорт и уградња бетона МБ-20 за израду кабловске канализације (бетонирање рvc цеви)и бетонирање темеља за стуб У9/1000

m ³	4.3		
----------------	-----	--	--

6.Ископ темеља за стуб димензија 1x1x1,5 m у земљишту 4 и 5 категорије са одвозом ископане земље на најближу депонију

m ³	4.5		
----------------	-----	--	--

7.Ископ темеља за стуб димензија 0,7x0,7x0,8 m у земљишту 4 и 5 категорије са одвозом ископане земље на најближу депонију

m ³	2		
----------------	---	--	--

8.Ископ темеља за стуб димензија 0,8x0,8x1,5 m у земљишту 4 и 5 категорије са одвозом ископане земље на најближу депонију

m ³	4		
----------------	---	--	--

9.Испорука потребног материјала и оплате као и израда темеља за металне стубове висине 5 m од бетона МВ 20 ,димензија 0,7 x 0.7 x 0.8 m уз испоруку и уградњу потребне количине гвождја за анкер
потребне количине гвождја за анкер завртње.Кроз темељ поставити отворе за улаз и излаз каблова кроз темељ. Плаћа се по комплет уграђеном темељу.

ком	5		
-----	---	--	--

10.Испорука и уградња стуба 5m са лиром 1m ,округли из 3 сегмента,комплет подигнут,нивелисан и заштићен од корозије цинковањем, комплет са анкер плочом и анкер шрафовима за причвршћивање

ком	5		
-----	---	--	--

11.Испорука и уградња специјалног армиранобетонског стуба У9/1000

ком	3		
-----	---	--	--

12.Испорука и уградња армиранобетонског стуба Н 9/250

ком	4		
-----	---	--	--

13.Остали ситан неспецифицирани материјал и непредвиђени радови

паушално 2%			
-------------	--	--	--

Б.Електромонтажни радови

1.Испорука,транспорт и полагање енергетског кабла типа РР00-А 4x50 mm²,1 kV.
У обзир је узета и резерва кабла 2% на дужину рова и увођење кабла у ТС
и МРО

m	7		
---	---	--	--

2.Испорука,транспорт и монтажа термоскупљајуће кабловске завршнице 1 kV, за
унутрашњу монтажу,за кабал РР00-А 4x50 mm², 1 kV,у свему према упутству
произвођача и повезивање кабла у трафостаници и МРО након израде завршнице

kom	2		
-----	---	--	--

3.Испорука и уградња слободностојећег ПВЦ МРО са фабричким темељом(укопавање)
са пољем јавне расвете са припадајућом аутоматиком (бројило 10-40А DLMS,
склопка 25А,уклопни сат,гребенасти прекидач,прекидач за аутоматски и ручни рад) ,
са 3 извода

kom	1		
-----	---	--	--

4.Испорука,транспорт и полагање енергетског кабла типа РР00-А 4x16 mm²,1 kV.
У обзир је узета и резерва кабла 2% на дужину рова и увођење кабла у МРО

m	304		
---	-----	--	--

5.Испорука,транспорт и монтажа термоскупљајуће кабловске завршнице 1 kV, за
унутрашњу монтажу,за кабал РР00-А 4x16 mm², 1 kV,у свему према упутству
произвођача и повезивање кабла у МРО и РП4 након израде завршнице

kom	11		
-----	----	--	--

6.Испорука,транспорт и монтажа термоскупљајуће кабловске завршнице 1 kV, за
спољашњу монтажу,за кабал РР00-А 4x16 mm², 1 kV,у свему према упутству
произвођача и повезивање кабла на бетонском стубу

kom	1		
-----	---	--	--

7. Испорука ,увођење у стуб јавне расвете и везивање кабла 1 kV PGP 3x2.5 mm²
од RP плоче до рефлектора

kom	25		
-----	----	--	--

8. Испорука и везивање RP-4 плоче у стуб јавне расвете,комплет са FRA осигурачима

kom	5		
-----	---	--	--

9. Испорука и полагање FeZn траке 4x25 mm² за уземљење дуж кабла и уземљење КО

кг	260		
----	-----	--	--

10.Испорука и уградња FeZn укрских комада за FeZn траку 4x25 mm²

kom	15		
-----	----	--	--

11.Испорука и уградња комплет светилке са носачем и прибором за причвршћење на стуб,заштићен од корозије ,типа OPALO 1 100 W

kom	15		
-----	----	--	--

12.Испорука,транспорт и уградња НН СКС-а X00/0-А 4x16 А

м	226		
---	-----	--	--

13.Испорука и уградња шелне са кукама за стуб У9/1000

kom	3		
-----	---	--	--

14.Испорука и уградња шелне са кукама за стуб Н9/250

kom	4		
-----	---	--	--

15.Испорука и уградња Ал конзолице за СКС

kom	4		
-----	---	--	--

16.Испорука и уградња затезне стезалке за СКС 4x16

kom	4		
-----	---	--	--

17.Испорука и уградња носеће стезалке за СКС 4x16

kom	4		
-----	---	--	--

18. Испорука и уградња конзоле на стуб U-9/1000 за светиљку сличну OPALO 1 100W

kom	4		
-----	---	--	--

19. Испорука и уградња конзоле на стуб H-9/250 за светиљку сличну OPALO 1 100W

kom	4		
-----	---	--	--

20.Испорука и уградња кабла РРУ 3x1,5 за израду везе СКС-светиљка на стубу уз испоруку одговарајућих водоотпорних клема

kom	8		
-----	---	--	--

21.Испорука и уградња КО 500V на стубу U-9 /1000

kom	8		
-----	---	--	--

22.Испорука и уградња натријумске сијалице 100W

kom	15		
-----	----	--	--

23.Испорука и уградња рvc упозоравајуће траке изнад кабла

m	290		
---	-----	--	--

24.Испорука и уградња оловних обујмица за обележавање кабла(на сваких 5m дужине)

kom	60		
-----	----	--	--

25.Испорука материјала,израда и уградња таблица за обележавање кабла са ознаком: типа,пресека и напона кабла,године полагања,број кабла,број испитног протокола и имена објекта у коме се налази други крај кабла.Таблице се постављају на кабловским завршницама на оба краја кабла.

kom	5		
-----	---	--	--

26.Остали ситан неспецифицирани материјал и непредвиђени радови

паушално 2%			
-------------	--	--	--

В.Остали радови

1.Геодетски радови(израда ситуације,колчење,снимање трасејавне расвете и уцртавање у катастар уз достављање потврде и скице

m	410		
---	-----	--	--

2.Израда идејног пројекта Јавне расвете

kom	1		
-----	---	--	--

3.Прибављање одобрења за изградњу Јавне расвете од стране Општине Чајетина

kom	1		
-----	---	--	--

4.Мерење отпора уземљења са издавање атеста

паушално	1		
----------	---	--	--

5.Напонско испитивање кабл вода (према SRPS стандарду) са издавањем атеста о испитивању истог,штеловање и усмеравање светиљки

паушално	1		
----------	---	--	--

6.Технички прегле и пуштање објекта под напон

kom	1		
-----	---	--	--

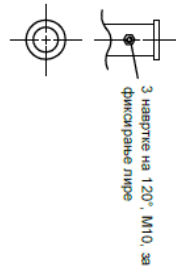

Подаци о стубу

Тип стуба	H	D1	D2	L1	L2
5000	5000	133	76.1	2000	3000

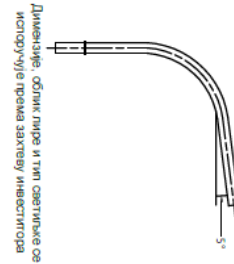
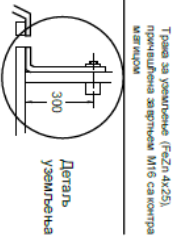
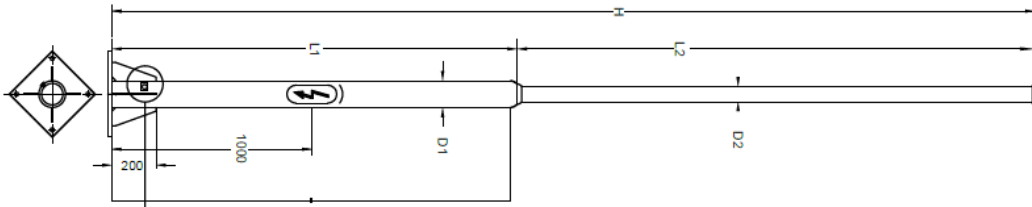

Подаци о анкер плочи

Тип стуба	H	a	b	c	d	e
5000	5000	300	250	20	120	10

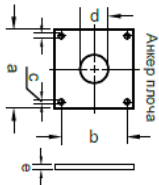

* Промена димензија семената може
узроковати промену димензија анкер плоче

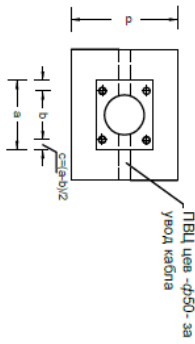
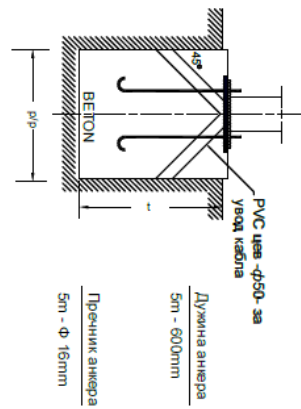

Подаци о темељу стуба

Нивонос тва	Тип стуба	H[mm]	80
100кN/m ²	R[cm]	70	80
200кN/m ²	R[cm]	70	80
300кN/m ²	R[cm]	70	70

Димензије темеља

ИЗГЛЕД СТУБА И ТЕМЕЉА Ј.О. Н=5М

4. УСЛОВИ ЗА УЧЕШЋЕ ИЗ ЧЛАНА 75. И 76. ЗАКОНА О ЈАВНИМ НАБАВКАМА И УПУТСТВО КАКО СЕ ДОКАЗУЈЕ ИСПУЊЕНОСТ ТИХ УСЛОВА

Обавезни услови

Понуђач мора испуњавати следеће обавезне услове за учешће у предметном поступку јавне набавке, који су дефинисани чланом 75. Став 1. Тачке:

1. Да је регистрован код надлежног органа, односно уписан у одговарајући регистар
2. Да он и његов законски заступник није осуђиван за неко од кривичних дела као члан организоване криминалне групе, да није осуђиван за кривична дела против привреде, кривична дела против животне средине, кривично дело примања или давања мита, кривично дело преваре
3. (Брисано)
4. Да је измирио доспеле порезе, доприносе и друге јавне дажбине у складу са прописима Републике Србије или стране државе када има седиште на њеној територији

А) Доказивање испуњености обавезних услова из члана 75. Закона о јавним набавкама за ПРАВНА ЛИЦА као понуђаче, подизвођаче, односно понуђаче из групе понуђача:

Испуњеност обавезних услова за учешће у поступку јавне набавке, правно лице као понуђач, или подносилац пријаве, доказује достављањем следећих доказа:

1) извода из регистра Агенције за привредне регистре, односно извода из регистра надлежног Привредног суда;

2) а) извода из казнене евиденције, односно уверење надлежног суда (за дела из надлежности основног и вишег суда), на чијем подручју се налази седиште домаћег правног лица, односно седиште представништва или огранка страног правног лица, којим се потврђује да правно лице није осуђивано за кривична дела против привреде, кривична дела против животне средине, кривично дело примања или давања мита, кривично дело преваре;

б) извода из казнене евиденције Посебног одељења за организовани криминал Вишег суда у Београду, којим се потврђује да правно лице није осуђивано за неко од кривичних дела организованог криминала;

в) извода из казнене евиденције, односно уверење надлежне полицијске управе МУП-а, којим се потврђује да законски заступник понуђача није осуђиван за кривична дела против привреде, кривична дела против животне средине, кривично дело примања или давања мита, кривично дело преваре и неко од кривичних дела организованог криминала (захтев се може поднети према месту рођења или према месту пребивалишта законског заступника). Уколико понуђач има више законских заступника дужан је да достави доказ за сваког од њих.

3) (брисано)

4) уверење Пореске управе Министарства финансија и привреде да је измирио доспеле порезе и доприносе и уверење надлежне управе локалне самоуправе да је измирио обавезе по основу изворних локалних јавних прихода или потврда Агенције за приватизацију да се понуђач налази у поступку приватизације.

Доказ под тач. 2), и 4) не може бити старији од два месеца пре отварања понуда, у складу са законом.

Б) ЗА ПРЕДУЗЕТНИКЕ као понуђаче, подизвођаче, односно понуђаче из групе понуђача

1) извода из регистра Агенције за привредне регистре, односно извода из одговарајућег регистра;

2) извода из казнене евиденције, односно уверење надлежне полицијске управе МУП-а, којим се потврђује да није осуђиван за неко од кривичних дела као члан организоване криминалне групе, да није осуђиван за кривична дела против привреде, кривична дела против животне средине, кривично дело примања или давања мита, кривично дело преваре (захтев се може поднети према месту рођења или према месту пребивалишта).

3) (брисана)

4) уверења Пореске управе Министарства финансија и привреде да је измирио доспеле порезе и доприносе и уверења надлежне управе локалне самоуправе да је измирио обавезе по основу изворних локалних јавних прихода;

Доказ из тач. 2) и 4) не може бити старији од два месеца пре отварања понуда, у складу са законом.

Услови из члана 75. став 2. Закона

Наручилац од понуђача захтева да при састављању своје понуде изричито наведе да је поштовао обавезе које произилазе из важећих прописа о заштити на раду, запошљавању и условима рада, заштити животне средине, као и да немају забрану обављања делатности која је на снази у време подношења понуде.

У вези са овим условом понуђач у понуди подноси Изјаву дефинисану обрасцем 2. - конкурсне документације.

Додатни услови:

1. Да располаже потребним кадровским капацитетом, односно да има најмање једно одговорно лице које поседује лиценцу 450 одговорног извођача радова електроенергетских инсталација ниског и средњег напона, и као доказ Понуђач прилаже тражену лиценцу, потврду о важности лиценце, уговор по коме је лице ангажовано код Понуђача и потписану Изјаву (образац 4.).
2. Да поседује следеће стандарде:
 - ISO 9001 је међународни стандард који садржи захтеве за систем управљања квалитетом пословања и пружања услуга
 - ISO 14001 је међународни стандард који дефинише захтеве за управљање заштитом животне средине
 - ISO 18001 је међународни стандард који представља систем управљања заштитом здравља и безбедношћу на раду
 - ISO 27001 је међународни стандард који дефинише контролисање и уређење процеса и активности који се тичу безбедности имформацијаКао доказ понуђач треба да достави акредитоване сертификате издате од стране сертификационог тела које је акредитовано за поменути стандард и област делатности подносиоца сертификата.

Услови које мора да испуни сваки подизвођач, односно члан групе понуђача:

Сваки подизвођач мора да испуњава услове из члана 75. став 1. тачка 1) до 4) Закона, што доказује достављањем доказа наведеним у делу доказивање испуњености обавезних услова из члана 75.

Додатне услове из члана 76. Закона, понуђач и подизвођач испуњавају заједно, достављањем доказа наведених у конкурсној документацији.

Сваки понуђач из групе понуђача која подноси заједничку понуду мора да испуњава услове из члана 75. сав 1. тачка 1) до 4) Закона, што доказује достављањем доказа наведеним у делу Конкурсне документације "Доказивање испуњености обавезних услова из члана 75 ЗЈН".

Додатне услове из члана 76. Закона понуђачи из групе испуњавају заједно, на основу достављених доказа у складу овим одељком конкурсне документације

Начин достављања доказа:

Докази о испуњености услова могу се достављати у неоввереним копијама, а Наручилац може пре доношења одлуке о додели уговора, захтевати од понуђача, чија је понуда на основу извештаја комисије за јавну набавку оцењена као најповољнија, да достави на увид оригинал или оверену копију свих или појединих доказа.

Ако понуђач у остављеном, примереном року који не може бити краћи од пет дана, не достави на увид оригинал или оверену копију тражених доказа, Наручилац ће његову понуду одбити као неприхватљиву.

Понуђачи који су регистровани у регистру који води Агенција за привредне регистре не морају да доставе доказ из чл. 75. став. 1. тачка 1) Извод из регистра Агенције за привредне регистре, који је јавно доступан на интернет страници Агенције за привредне регистре.

Наручилац неће одбити понуду као неприхватљиву, уколико не садржи доказ одређен конкурсном документацијом, ако понуђач наведе у понуди интернет страницу на којој су подаци који су тражени у оквиру услова јавно доступни.

Понуђач уписан у Регистар понуђача није дужан да приликом подношења понуде доказује испуњеност обавезних услова, члан 75. Став 1. Тачке 1. до 4. ЗЈН. Регистар понуђача је доступан на интернет страници Агенције за привредне регистре.

Уколико је доказ о испуњености услова електронски документ, понуђач доставља копију електронског документа у писаном облику, у складу са законом којим се уређује електронски документ, осим уколико подноси електронску понуду када се доказ доставља у изворном електронском облику.

Ако понуђач има седиште у другој држави, наручилац може да провери да ли су документи којима понуђач доказује испуњеност тражених услова издати од стране надлежних органа те државе.

Ако се у држави у којој понуђач има седиште не издају докази из члана 77. став 1. тачка 1) до 5) Закона, понуђач може, уместо доказа, приложити своју писану изјаву, дату под кривичном и материјалном одговорношћу оверену пред судским или управним органом, јавним бележником или другим надлежним органом те државе.

Ако понуђач није могао да прибави тражена документа у року за подношење понуде, због тога што она до тренутка подношења понуде нису могла бити издата по прописима државе у којој понуђач има седиште и уколико уз понуду приложи одговарајући доказ за то, наручилац ће дозволити понуђачу да накнадно достави тражена документа у примереном року.

Понуђач је дужан да без одлагања у писаном облику обавести наручиоца о било којој промени у вези са испуњеношћу услова из поступка јавне набавке, која наступи до доношења одлуке, односно закључења уговора, односно током важења уговора о јавној набавци и да је документује на прописани начин

5. УПУТСТВО ПОНУЂАЧУ КАКО ДА САЧИНИ ПОНУДУ

Ово упутство понуђачу како да сачини понуду, садржи податке о захтевима Наручиоца у погледу садржине понуде, као и услове под којима се спроводи поступак доделе уговора о јавној набавци. Понуђач мора испуњавати све Законом одређене услове за учешће у поступку јавне набавке, а понуду у целини припрема и доставља у складу са конкурсном документацијом.

5.1. ПОДАЦИ О ЈЕЗИКУ У ПОСТУПКУ ЈАВНЕ НАБАВКЕ

Наручилац припрема конкурсну документацију и води поступак на српском језику.

Понуда мора бити сачињена на српском језику.

5.2. УПУТСТВО О НАЧИНУ ПОПУЊАВАЊА ОБРАЗАЦА И ПОСЕБНИ ЗАХТЕВИ У ПОГЛЕДУ НАЧИНА НА КОЈИ ПОНУДА МОРА ДА БУДЕ САЧИЊЕНА

Понуду треба поднети на обрасцима из ове конкурсне документације или обрасцима који у потпуности и у свему одговарају обрасцима датим у конкурсној документацији. Обрасце треба попунити читко, а према приложеном упутству. Сваки документ (образац, изјава) из конкурсне документације који се доставља Наручиоцу, мора бити оверен и потписан од овлашћеног лица за заступање понуђача. Потребно је да Понуђачи своју Понуду повежу или запечате, тако да сва достављена документа чине једну целину.

Уколико понуђач начини грешку у попуњавању, дужан је да је избели и правилно попуни, а место начињене грешке парафира овлашћено лице понуђача и овери печатом.

Уколико лице овлашћено за потписивање понуде и/или потписивање уговора није уписано као заступник понуђача код Агенције за привредне регистре, потребно је да уз понуду достави овлашћење за заступање, односно потписивање понуде и/или потписивање уговора.

У случају заједничке понуде групе понуђача све обрасце потписује и оверава члан групе понуђача који је одређен као Носилац посла у споразуму чланова групе понуђача и обрасцу бр. 1.-, изузев образаца 2. и 7. – које поред члана групе понуђача који је одређен као Носилац посла у споразуму чланова групе понуђача и обрасцу бр. 1. попуњава, потписује и оверава сваки члан групе понуђача у своје име.

Наручилац може, уз сагласност понуђача, да изврши исправке рачунских грешака уочених приликом разматрања и оцењивања понуде по окончаном поступку јавног отварања понуда.

5.3. ПОНУДЕ СА ВАРИЈАНТАМА

Понуде са варијантама нису дозвољене.

5.4. ПАРТИЈЕ

Предметна јавна набавка није обликована по партијама

5.5. НАЧИН ПОДНОШЕЊА ПОНУДЕ

Понуђач понуду подноси у затвореној и запечаћеној коверти (овера печатом на месту где је затворена), тако да се приликом отварања може са сигурношћу закључити да се први пут отвара.

Понуду са обрасцима и доказима о испуњености услова из конкурсне документације доставити на адресу:

ОПШТИНА ЧАЈЕТИНА, МЗ Доброселица, Ул. Александра Карађорђевића бр.28, 31310
Чајетина

са **назнаком:**

"ПОНУДА ЗА ЈНМВ-р 01/16 Изградња јавне расвете, МЗ Доброселица - НЕ
ОТВРАТИ"

Понуђач може да измени, допуни или опозове своју достављену понуду, у писаном облику, најкасније до истека рока за подношење понуда.

На полеђини коверте мора бити исписан тачан назив и адреса понуђача, телефон и факс понуђача као и име и презиме овлашћеног лица за контакт.

Понуђач може поднети само једну понуду.

Понуду може поднети: понуђач самостално, понуђач са подизвођачем и заједничку понуду може поднети група понуђача. Понуђач који је самостално поднео понуду не може истовремено да учествује у заједничкој понуди или као подизвођач другог понуђача. Поред тога, понуђач може бити члан само једне групе понуђача, односно учествовати само у једној заједничкој понуди.

5.6. ОПОЗИВ ПОНУДЕ, ИЗМЕНА ПОНУДЕ, ДОПУНА ПОНУДЕ

Понуђач може да измени, допуни или опозове своју достављену понуду, у писаном облику, најкасније до истека рока за подношење понуда.

Свако обавештење о изменама, допунама или опозиву мора бити припремљено, означено и достављено у складу са условима из конкурсне документације са ознаком на коверти ерти

"ИЗМЕНА ПОНУДЕ" или "ДОПУНА ПОНУДЕ" или "ОПОЗИВ ПОНУДЕ" у поступку ЈНМВ-р 01/16- НЕ ОТВАРАТИ".

У случају повлачења тј. опозива од стране понуђача већ достављене понуде, та понуда се неће разматрати, већ ће се неотворена вратити понуђачу.

Понуда не може бити измењена, допуњена нити опозвана после истека рока за подношење исте. Уколико понуђач поступи супротно наведеном Наручилац ће наплатити средство обезбеђења озбиљности понуде.

5.7. ПОДНОШЕЊЕ И ОТВАРАЊЕ ПОНУДЕ

Благовремена понуда, је понуда која је примљена од стране Наручиоца у року одређеном у позиву, односно која је достављена Наручиоцу најкасније до **24.09.2015.** године до 12,00 часова. Ако је понуда поднета по истеку наведеног датума и сата, сматраће се неблаговременом, а Наручилац ће је по окончању поступка јавног отварања вратити неотворену понуђачу, са знаком да је поднета неблаговремено.

Благовремено достављене понуде биће јавно комисијски отворене у просторијама Наручиоца, дана **24.09.2015.** године са почетком у 12:30 часова.

Представници понуђача који учествују у поступку јавног отварања понуда, морају да пре почетка поступка јавног отварања доставе Комисији писмено овлашћење за учествовање у овом поступку, издато на меморандуму понуђача, заведено и оверено печатом и потписом овлашћеног лица понуђача.

5.8. ИСПУЊЕНОСТ УСЛОВА ОД СТРАНЕ ПОДИЗВОЂАЧА

Ако понуђач у понуди наведе да ће делимично извршење набавке поверити подизвођачу, дужан је да наведе назив подизвођача, а уколико уговор између Наручиоца и понуђача буде закључен, тај подизвођач ће бити наведен у уговору.

Понуђач је дужан да у понуди наведе проценат укупне вредности набавке који ће поверити подизвођачу, а који не може бити већи од 50% као и део предмета набавке који ће извршити преко подизвођача.

Уколико понуда понуђача који наступа са подизвођачем буде оцењена као најповољнија понуда, Наручилац ће тражити од понуђача, пре потписивања уговора о јавној набавци, закључен уговор са сваким подизвођачем о пословно-техничкој сарадњи на извршењу предметне јавне набавке. Уколико већ постоји закључен уговор, биће потребно да се, за

извршење предметне јавне набавке, потпише одговарајући анекс на постојећи уговор о пословно-техничкој сарадњи и достави Наручиоцу у оригиналу или овереној копији.

Наручилац у овом поступку не предвиђа примену одредби става 9. и 10. члана 80. Закона о јавним набавкама.

Понуђач у потпуности одговара Наручиоцу за извршење уговорене предметне јавне набавке без обзира на број подизвођача.

Понуђач је дужан да достави Наручиоцу попуњен, потписан и оверен образац бр. 1.Б - Подаци о подизвођачу, за сваког подизвођача којег ангажује.

Све обрасце у понуди потписује и оверава понуђач, изузев образаца 2 и 7- које поред понуђача попуњава, потписује и оверава подизвођач у своје име.

Сваки подизвођач, којег понуђач ангажује, мора да испуњава услове из члана 75. став 1. тачка 1) до 4) Закона, што доказује достављањем доказа наведеним одељку Услови за учешће из члана 75. и 76. Закона и Упутство како се доказује испуњеност тих услова.

Доказ о испуњености услова из члана 75. став 1. тачка 5) Закона се подноси за подизвођача за део набавке који ће извршити преко подизвођача.

Понуђач не може ангажовати као подизвођача лице које није навео у понуди, у супротном Наручилац ће реализовати средство обезбеђења и раскинути уговор, осим ако би раскидом уговора наручилац претрпео знатну штету.

Понуђач може ангажовати као подизвођача лице које није навео у понуди, ако је на страни подизвођача након подношења понуде настала трајнија неспособност плаћања, ако то лице испуњава све услове одређене за подизвођача и уколико добије претходну сагласност Наручиоца.

5.9. ИСПУЊЕНОСТ УСЛОВА У ЗАЈЕДНИЧКОЈ ПОНУДИ ГРУПЕ ПОНУЂАЧА

У случају да више понуђача поднесе заједничку понуду, они као саставни део понуде морају доставити споразум о заједничком извршењу набавке, који се међусобно о према Наручиоцу обавезују на заједничко извршење набавке, који обавезно садржи податке прописане члан 81. став 4. Закона о јавним набавкама. Такође, у правном акту треба да буду наведена имена лица, појединачно за сваког понуђача, која ће бити одговорна за извршење набавке.

Понуђачи из групе понуђача, одговарају Наручиоцу неограничено солидарно у складу са Законом.

Сваки понуђач из групе понуђача која подноси заједничку понуду мора да испуњава услове из члана 75. став 1. тачка 1) до 4) Закона, што доказује достављањем доказа наведеним у одељку доказивање испуњености обавезних услова из члана 75.

Додатне услове из члана 76. Закона, понуђачи из групе испуњавају заједно, на основу достављених доказа дефинисаних конкурсном документацијом.

Група понуђача подноси и следеће обрасце у понуди:

-попуњен и оверен Образац бр. 1.- Подаци о понуђачу, за Носиоца посла
-попуњен и оверен Образац бр. 1А - Подаци о понуђачу из групе понуђача, за све остале чланове групе понуђача.

У случају заједничке понуде групе понуђача све обрасце потписује и оверава члан групе понуђача који је одређен као Носилац посла у споразуму чланова групе понуђача и обрасцу бр. 1-, изузев образаца 2 и 7- које поред члана групе понуђача који је одређен као Носилац посла у споразуму чланова групе понуђача и обрасцу бр. 1 попуњава, потписује и оверава сваки члан групе понуђача у своје име.

5.10. РЕЛЕВАНТАН ДОКАЗ ЗА ОДБИЈАЊЕ ПОНУДЕ ПОНУЂАЧА КОЈИ НИСУ ИСПУНИЛИ ОБАВЕЗЕ ПО РАНИЈЕ ЗАКЉУЧЕНИМ УГОВОРИМА (НЕГАТИВНА РЕФЕРЕНЦА)

Наручилац ће одбити понуду уколико поседује доказ да је понуђач у претходне три године пре објављивања позива за подношење понуда у поступку јавне набавке:

- 1) поступао супротно забрани из чл. 23 и 25. Закона;
- 2) учинио повреду конкуренције;
- 3) доставио неистините податке у понуди или без оправданих разлога одбио да закључи уговор о јавној набавци, након што му је уговор додељен;
- 4) одбио да достави доказе и средства обезбеђења на шта се у понуди обавезао.

Наручилац ће одбити понуду уколико поседује доказ који потврђује да понуђач није испуњавао своје обавезе по раније закљученим уговорима о јавним набавкама који су се односили на исти предмет набавке, за период од претходне три године пре објављивања позива за подношење понуда. Доказ наведеног може бити:

- 1) правоснажна судска одлука или коначна одлука другог надлежног органа;
- 2) исправа о реализованом средству обезбеђења испуњења обавеза у поступку јавне набавке или испуњења уговорних обавеза;
- 3) исправа о наплаћеној уговорној казни;
- 4) рекламације потрошача, односно корисника, ако нису отклоњене у уговореном року;
- 5) извештај надзорног органа о изведеним радовима који нису у складу са пројектом односно уговором
- 6) изјава о раскиду уговора због неиспуњења битних елемената уговора дата на начин и под условима предвиђеним законом којим се уређују облигациони односи;
- 7) доказ о ангажовању на извршењу уговора о јавној набавци лица која нису означена у понуди као подизвођачи, односно чланови групе понуђача.
- 8) други одговарајући доказ примерен предмету јавне набавке, који се односи на испуњење обавеза у ранијим поступцима јавне или по раније закљученим уговорима о јавним набавкама.

Наручилац може одбити понуду ако поседује доказ из става 3. тачка 1) члана 82. Закона, који се односи на поступак који је спровео или уговор који је закључио и други наручилац ако је предмет јавне набавке истоврсан.

5.11. ИЗМЕНА КОНКУРСНЕ ДОКУМЕНТАЦИЈЕ

Наручилац може, најкасније девет дана пре истека рока за подношење понуда, да изврши измену конкурсне документације. Ако Наручилац у року предвиђеном за подношење понуде измени или допуни конкурсну документацију, дужан је да без одлагања те измене или допуне објави на Порталу јавних набавки. Све измене, објављене на напред наведени начин и у напред наведеном року, представљају саставни део конкурсне документације.

У случају измене или допуне конкурсне документације од стране наручиоца, осам или мање дана пре истека рока за подношење понуда, Наручилац је дужан да продужи рок за подношење и објави обавештење о продужењу рока за подношење понуда.

5.12. ОДРЕДБЕ О САДРЖИНИ ПОНУДЕ

Понуду треба поднети на обрасцима из ове Конкурсне документације или обрасцима који у потпуности и у свему одговарају обрасцима датим у конкурсној документацији. Обрасце треба попунити читко, а према приложеном упутству. Сваки документ (образац, изјава) из конкурсне документације који се доставља Наручиоцу, мора бити оверен и потписан од овлашћеног лица за заступање понуђача.

Понуђач доставља једну понуду у писаном облику, на приложеном Обрасцу понуде.

Садржину понуде чине поред Обрасца понуде и сви остали докази о испуњености услова из чл. 75. и 76. Закона о јавним набавкама, предвиђени чл. 77.- овог закона, који су наведени у конкурсној документацији, као и сви тражени прилози и изјаве на начин предвиђен следећим ставом ове тачке:

- попуњен и оверен Образац бр. 1.- Подаци о понуђачу,
- попуњен, потписан и оверен Образац бр. 2.- Изјава понуђача да је поштовао обавезе које произилазе из важећих прописа о заштити на раду, запошљавању и условима рада, заштити животне средине као и да немају забрану обављања делатности која је на снази у време подношења понуде.
- докази о испуњености обавезних услова из члана 75. и додатних услова из члана 76., предвиђених чланом 77.- Закона и конкурсном документацијом,
- попуњен, потписан и оверен Образац бр. 3.- Понуда,
- попуњен, потписан и оверен Образац бр. 4.- Изјава о испуњености додатних услова,
- попуњен, потписан и оверен Образац бр. 5.- Техничке спецификације,
- попуњен, потписан и оверен Образац бр. 6.- Образац трошкова припреме понуде,
- попуњен, потписан и оверен Образац бр. 7.- Изјава понуђача о независној понуди,
- обрасци и докази у складу са тачком 5.9. овог упутства у случају да група понуђача подноси заједничку понуду, односно 5.8. ако понуђач подноси понуду са подизвођачем,
- попуњен, потписан и оверен модел уговора

Накнадне рекламације, које су последица нетачно и недовољно сакупљених информације или погрешно процењених околности и услова, односно недовољног знања, Наручилац ће одбити као неосноване.

Пожељно је да сви документи поднети уз понуду буду тако повезани, да се не могу накнадно убацивати, одстрањивати или замењивати појединачни листови, односно прилози, а да се видно не оштете листови или печат.

5.13. РАЗЛОЗИ ЗА ОДБИЈАЊЕ ПОНУДЕ И ОДУСТАЈАЊЕ ОД ДОДЕЛЕ УГОВОРА О ЈАВНОЈ НАБАВЦИ

Наручилац је дужан да у поступку јавне набавке, пошто прегледа и оцени понуду, одбије неприхватљиву понуду.

5.14. ДОДАТНЕ ИНФОРМАЦИЈЕ И ПОЈАШЊЕЊА КОНКУРСНЕ ДОКУМЕНТАЦИЈЕ

Заинтересовано лице може, у писаном облику, тражити додатне информације или појашњења у вези са припремањем понуде, при чему може да укаже наручиоцу и на евентуална уочене недостатке и неправилности у конкурсној документацији, најкасније пет дана пре истека рока за подношење понуде, са назнаком: "Објашњења - позив за јавну набавку бр. ЈНМВ 01/16 " Захтев за појашњењима у вези припремања понуде заинтересовано лице ће упутити на следећу адресу Наручиоца: ОПШТИНА ЧАЈЕТИНА, МЗ Доброселица

Ул. Александра Карађорђевића бр.28, 31310 Чајетина, или на факс број 031/831-447

Наручилац ће у року од три дана по пријему таквог захтева објавити одговор на Порталу јавних набавки и на својој интернет страници.

Комуникација : Служба за јавне набавке, 031/831-151, локал 134; факс: 031 831 447

Mail: javnenabavkecajetina@gmail.com . Комуникација путем електронске поште и факса одвија се на тај начин, што сва пошта и документација пристигла у радно време наручиоца, од 7,00 до 15,00 часова сматра се да је примљена тог дана, док пошта пристигла по истеку радног времена сматра се примљеном наредни дан. Радно време наручиоца је од 7,00 часова до 15,00 часова од понедељка до петка. Наручилац не ради у дане који су одређени за државни празник.

Комуникација у поступку јавне набавке се врши на начин одређен чланом 20. Закона.

5.15. ЦЕНА

Цена у понуди са свим трошковима исказује се у динарима.

Наручилац може, уз сагласност понуђача, да изврши исправке рачунских грешака уочених приликом разматрања понуде по окончаном поступку отварања понуда.

У случају разлике између јединичне и укупне цене, меродавна је јединична цена.

Ако се понуђач не сагласи са исправком рачунских грешака, наручилац ће његову понуду одбити као неприхватљиву.

Понуђена цена даје се као фиксна.

5.16 НАДЗОР

Све количине, као и квалитет употребљене опреме и материјала контролисаће надзорни орган Наручиоца.

5.17. НАЧИН И УСЛОВИ ПЛАЋАЊА И ДРУГЕ ОКОЛНОСТИ

Начин плаћања

Плаћање ће се вршити у року од максимум 45 дана по пријему оригиналног рачуна или ситуације на писарници Наручиоца, под условима утврђеним моделом уговора који је саставни део конкурсне документације.

Наручилац ће сваку понуду у којој понуђач буде тражио аванс одбити као неприхватљиву.

Понуђач је дужан да уз рачун приложи Грађевинску књигу која је оверена од стране овлашћеног лица Наручиоца, односно стручног надзора.

Вишак радова

У току извођења радова може доћи до промењеног обима изведених, уговорених радова - вишак радова. Уз сагласност са надзорним органом наручиоца одобриће се плаћање вишка радова. Плаћање ће се вршити према јединичним ценама наведеним у понуди. Без обзира на обим изведених вишкова радова укупан плативи износ за вишак радова не може бити већи од 10% од вредности уговора без ПДВ-а.

Уз сагласност са надзорним органом, наручилац ће у случају извођења вишкова радова донети одлуку о измени уговора у складу са чланом 115. ЗЈН и прилогом ЗЛ и на основу одлуке изменити уговор у форми анекса који потписују обе уговорне стране.

Измене цене због промењених околности

Сваки уговарач има право да захтева измену уговорене цене у случају извођења радова који нису предвиђени техничком документацијом а настали су услед наступања ванредних догађаја. Ванредни догађаји су околности које се у време закључења уговора нису могле предвидети, а чије се наступање није могло избећи нити њихово дејство отклонити.

Уз сагласност са надзорним органом, наручилац ће у случају извођења додатних радова донети одлуку о измени уговора у складу са чланом 115. ЗЈН и прилогом ЗЛ и на основу одлуке изменити уговор у форми анекса који потписују обе уговорне стране

5.18 МЕСТО И ДИНАМИКА ИЗВРШЕЊА

Предметни радови биће извођени на наведеним локацијама месне заједнице Добороселица, у року од 30 дана од дана потписивања уговора.

5.19 КВАЛИТЕТ И ГАРАНТНИ РОКОВИ

Захтеви наручиоца у погледу гаранције добара и обављених радова:

- Гаранција на сијалице је најмање 1 година.
- Гаранција на уграђени материјал, опрему и изведене грађевинске радове је најмање 5 година.

5.20. СРЕДСТВА ФИНАНСИЈСКОГ ОБЕЗБЕЂЕЊА

Понуђач се обавезује да приликом потписивања уговора достави уредно потписану и регистровану сопствену бланко меницу, без жираната у корист Купца, са овлашћењем за попуњу у висини од 10% од вредности уговора, без ПДВ-а, са клаузулом “без протеста” и “по виђењу”, на име доброг извршења посла, која ће трајати 10 (десет) дана дуже од истека рока важности уговора.

Понуђач је дужан да обавезе које произилазе из овог уговора извршава у складу са овим уговором.

Уколико Понуђач не изврши обавезе према одредбама овог уговора, Купац ће уновчити средство финансијског обезбеђења поднето од стране Снабдевача на име доброг извршења посла.

5.21. КРИТЕРИЈУМ ЗА ДОДЕЛУ УГОВОРА

Одлука о додели уговора биће донета применом критеријуму „**најнижа понуђена цена**”. Уколико се догоди да два или више понуђача имају исту најнижу понуђену цену, биће изабран понуђач који понуди дужи гарантни рок на опрему и радове.

5.22. ДОДАТНА ОБЈАШЊЕЊА ОД ПОНУЂАЧА

Наручилац може, после отварања понуда, да у писменом облику захтева од понуђача, додатна објашњења која ће помоћи при прегледу, вредновању и упоређивању понуда, као и да врши контролу (увид) код понуђача, подизвођача, односно учесника заједничке понуде, у складу са чланом 93. Закиона.

5.23. РОК ВАЖЕЊА ПОНУДЕ

Понуда мора да важи (опција понуде) најмање 30 дана од дана јавног отварања понуда. У случају да понуђач наведе краћи рок важења понуде, понуда ће бити одбијена као неприхватљива.

5.24. РОК ЗА ЗАКЉУЧЕЊЕ УГОВОРА

Наручилац је дужан да уговор о јавној набавци достави понуђачу којем је уговор додељен у року од осам дана од дана протеча рока за подношење захтева за заштиту права. Ако наручилац не достави потписан уговор понуђачу у року осам дана од дана протеча рока за подношење захтева за заштиту права, понуђач није дужан да потпише уговор што се неће сматрати одустајањем од понуде и не може због тога сносити било какве последице, осим ако је поднет благовремен захтев за заштиту права. Ако понуђач којем је додељен уговор одбије да закључи уговор о јавној набавци, наручилац може да закључи уговор са првим следећим најповољнијим понуђачем, и ако је у том случају, због методологије доделе пондера потребно утврдити првог следећег најповољнијег понуђача, наручилац ће поново извршити стручну оцену понуда и донети одлуку о додели уговора.

Наручилац може и пре истека рока за подношење захтева за заштиту права закључити уговор о јавној набавци у складу са чланом 112. став 1. тачка 5) Закона о јавним набавкама.

5.25. НАЧИН ОЗНАЧАВАЊА ПОВЕРЉИВИХ ПОДАТАКА

Наручилац је дужан да:

- 1) чува као поверљиве све податке о понуђачима садржане у понуди које је као такве, у складу са законом, понуђач означио у понуди;
- 2) одбије давање информације која би значила повреду поверљивости података добијених у понуди;
- 3) чува као пословну тајну имена, заинтересованих лица, понуђача и подносилаца пријава, као и податке о поднетим понудама, односно пријавама, до отварања понуда, односно пријава.

Као поверљива, понуђач може означити документа која садрже личне податке, а које не садржи ниједан јавни регистар, или који на други начин нису доступни, као и пословне податке који су прописима означени као поверљиви.

Наручилац ће као поверљива третирати она документа која у десном доњем углу великим словима имају исписано "ПОВЕРЉИВО".

Наручилац не одговара за поверљивост података који нису означени на горе наведени начин. Ако се као поверљиви означе подаци који не одговарају горе наведеним условима, Наручилац ће позвати понуђача да уклони ознаку поверљивост. Понуђач ће то учинити тако што ће његов представник изнад ознаке поверљивости написати "ОПОЗИВ", уписати датум, време и потписати се. Ако понуђач у року који одреди Наручилац не опозове поверљивост документа, Наручилац ће третирати ову понуду као понуду без поверљивих података.

Неће се сматрати поверљивим докази о испуњености обавезних услова, цена и други подаци из понуде који су од значаја за примену елемената критеријума и рангирање понуде.

5.26. ТРОШКОВИ ПОНУДЕ

Трошкове припреме и подношења понуде сноси искључиво понуђач и не може тражити од Наручиоца накнаду трошкова.

Понуђач може да у оквиру понуде достави укупан износ и структуру трошкова припремања понуде.

У обрасцу трошкова припреме понуде могу бити приказани трошкови израде узорка или модела, ако су израђени у складу са техничким спецификацијама Наручиоца и трошкови прибављања средстава обезбеђења.

5.27. НАКНАДА ЗА КОРИШЋЕЊЕ ПАТЕНАТА

Накнаду за коришћење патената, као и одговорност за повреду заштићених права интелектуалне својине трећих лица сноси понуђач.

5.28. ОБУСТАВА ПОСТУПКА ЈАВНЕ НАБАВКЕ

Наручилац може, у свакој фази поступка јавне набавке, да обустави поступак и одустане од доделе уговора о јавној набавци у складу са чланом 109. Закона.

5.29. ЗАХТЕВ ЗА ЗАШТИТУ ПРАВА

Захтев за заштиту права може се поднети у току целог поступка јавне набавке, против сваке радње, осим ако Законом није другачије одређено.

Захтев за заштиту права подноси се наручиоцу, а копија истовремено доставља Републичкој комисији, Немањина 22-26, 11000 Београд, са знаком "Захтев за заштиту права јн.бр. ЈНМВ-р 01/16".

На достављање захтева за заштиту права сходно се примењују одредбе о начину достављања одлуке из члана 149. Закона.

Захтев за заштиту права којим се оспорава врста поступка, садржина позива за подношење понуда или конкурсне документације сматраће се благовременим ако је примљен од стране наручиоца најкасније три дана пре истека рока за подношење понуда без обзира на начин достављања и уколико је подносилац захтева у складу са чланом 63. став 2. ЗЈН указао наручиоцу на евентуалне недостатке и неправилности, а наручилац исте није отклонио.

Захтев за заштиту права којим се оспоравају радње које наручилац предузме пре истека рока за подношење понуда, а након истека рока из члана 149. Став 3. ЗЈН, сматраће се благовременим уколико је поднет најкасније до истека рока за подношење понуда.

Захтевом за заштиту права не могу се оспоравати радње наручиоца предузете у поступку јавне набавке ако су подносиоцу захтева били или могли бити познати разлози за његово подношење пре истека рока за подношење захтева из члана 149. Става 3. и 4. ЗЈН, а подносилац захтева га није поднео пре истека тог рока.

Ако је у истом поступку јавне набавке поново поднет захтев за заштиту права од стране истог подносиоца захтева, у том захтеву се не могу оспоравати радње наручиоца за које је подносилац захтева знао или могао знати приликом подношења претходног захтева. Захтев за заштиту права не задржава даље активности наручиоца у поступку јавне набавке у складу са одредбама члана 150. ЗЈН-а.

После доношења одлуке о додели уговора и одлуке о обустави поступка, рок за подношење захтева за заштиту права је пет дана од дана објављивања одлуке на Порталу јавних набавки.

Подносилац захтева за заштиту права дужан је да на рачун буџета Републике Србије уплати таксу у износу од 60.000,00 дин.

Као доказ о уплати таксе, у смислу члана 151. став 1. тачка 6) ЗЈН, прихватиће се:

1. Потврда о извршеној уплати таксе из члана 156. ЗЈН која садржи следеће елементе: (1) да буде издата од стране банке и да садржи печат банке; (2) да представља доказ о извршеној уплати таксе, што значи да потврда мора да садржи податак да је налог за уплату таксе, односно налог за пренос средстава реализован, као и датум извршења налога; (3) износ таксе из члана 156. ЗЈН чија се уплата врши; (4) број рачуна: **840-30678845-06**; (5) шифру плаћања:

153 или 253; (6) позив на број: подаци о броју или ознаци јавне набавке поводом које се подноси захтев за заштиту права; (7) сврха: такса за ЗЗП; назив наручиоца; број или ознака јавне набавке поводом које се подноси захтев за заштиту права; (8) корисник: буџет Републике Србије; (9) назив уплатиоца, односно назив подносиоца захтева за заштиту права за којег је извршена уплата таксе; (10) потпис овлашћеног лица банке.

2. Налог за уплату, први примерак, оверен потписом овлашћеног лица и печатом банке или поште, који садржи и све друге елементе из потврде о извршеној уплати таксе наведене под тачком 1.

3. Потврда издата од стране Републике Србије, Министарства финансија, Управе за трезор, потписана и оверена печатом, која садржи све елементе из потврде о извршеној уплати таксе из тачке 1, осим оних наведених под (1) и (10), за подносиоце захтева за заштиту права који имају отворен рачун у оквиру припадајућег консолидованог рачуна трезора, а који се води у Управи за трезор (корисници буџетских средстава, корисници средстава организација за обавезно социјално осигурање и други корисници јавних средстава);

4. Потврда издата од стране Народне банке Србије, која садржи све елементе из потврде о извршеној уплати таксе из тачке 1, за подносиоце захтева за заштиту права (банке и други субјекти) који имају отворен рачун код Народне банке Србије у складу са законом и другим прописима.

5.30 НЕРЕАЛНО НИСКА ЦЕНА

Наручилац ће одбити понуду која буде садржала необичајно ниску цену. Необичајно ниска цена у смислу ЗЈН је предвиђена цена која значајно одступа у односу на тржишно упоредиву цену и изазива сумњу у могућност извршења јавне набавке у складу са понуђеним условима.

<u>Подносилац понуде – Понуђач :</u> Адреса : _____ Заводни број понуде : _____ Датум : _____	<u>Прималац понуде – Наручилац :</u> Општина Чајетина, МЗ Доброселица Адреса : ул.Краља.Александра Карађорђевића бр. 28, 31310 Чајетина
---	--

III ПОНУДА

У свему у складу са конкурсном документацијом, а у вези са јавном набавком радова на изградњи јавне расвете у поступку јавне набавке мале вредности ЈНМВ-р 01/16, подносим:

П О Н У Д У ЗА ЈАВНУ НАБАВКУ РАДОВА НА ИЗГРАДЊИ ЈАВНЕ РАСВЕТЕ

Понуда мора да обухвати сва добра и радове, по спецификацији. Уколико понуђач не понуди сва добра и радове понуда ће бити одбијена као неисправна.

1. ПОНУЂАЧ

Назив понуђача:

ПИБ

Матични број

Услови понуде:

Важност понуде: _____ (минимум 30 дана од дана отварања понуде)

Понуду подносимо (заокружити):

а) самостално

б) са подизвођачем

в) заједничка понуда

2. ИЗЈАВА О ТАЧНОСТИ ПОДАТАКА

Као овлашћено лице за заступање (у случају заједничке понуде: укључујући и све чланове конзорцијума) одговорно изјављујем да су све информације садржане у понуди истините и свестан сам да давање нетачних или непотпуних информација може довести до искључења из овог поступка набавке и свих будућих набавки наручиоца.

Обавезујем се да на позив наручиоца, у року од 5 дана од дана пријема позива, доставим на увид оригинал или оверену фотокопију доказа којима се потврђује веродостојност података датих у понуди.

Датум:

МП

Потпис одговорног лица

ОБРАЗАЦ БРОЈ 1.

ПОДАЦИ О ПОНУЂАЧУ

1. - Пун назив понуђача: _____
2. - Седиште: _____ адреса: _____ пошт.бр. _____
3. - Матични број: _____
4. - Порески број: _____
5. - Шифра делатности: _____
6. - Бројеви телефона: _____
7. - Пословна банка: _____ бр.рачуна: _____
8. - Овлашћено лице понуђача за потписивање уговора: _____

Уколико лице овлашћено за потписивање уговора није уписано као заступник понуђача код Агенције за привредне регистре, потребно је да уз понуду односно овај Образац, достави овлашћење за заступање, односно потписивање уговора.

9. - Особа за контакт: _____
10. - У предметном поступку јавне набавке учествујем:

- а. - самостално
- б. - у групи понуђача
- в. - са подизвођачем

Датум: _____
Место: _____

М.П.

Потпис овлашћеног лица понуђача

ОБРАЗАЦ БРОЈ 1.- А

ПОДАЦИ О ПОНУЂАЧУ ИЗ ГРУПЕ ПОНУЂАЧА

1. - Пун назив понуђача из групе понуђача: _____
2. - Седиште са адресом _____ пошт. број _____
3. - Матични број _____
4. - Шифра делатности _____
5. - Порески број _____
6. - Број телефона _____
7. - Пословна банка _____ бр. рач. _____
8. - Особа за контакт _____

Датум: _____

Место: _____

Потпис овлашћеног лица понуђача

М.П

НАПОМЕНА: Овај образац попуњава, потписује и оверава носилац посла као члан групе понуђача која подноси заједничку понуду за сваког члана групе понуђача.

ОБРАЗАЦ БРОЈ 1.- Б

ПОДАЦИ О ПОДИЗВОЂАЧУ

1. - Пун назив подизвођача: _____
2. - Седиште са адресом _____ пошт. број _____
3. - Матични број _____
4. - Шифра делатности _____
5. - Порески број _____
6. - Број телефона _____
7. - Пословна банка _____ бр. рач. _____
8. - Особа за контакт _____

Датум: _____

Место: _____

Потпис овлашћеног лица понуђача

М.П.

НАПОМЕНА: Овај образац попуњава, потписује и оверава понуђач за сваког подизвођача.

ОБРАЗАЦ БРОЈ 2.

У складу са чланом 75. став 2. Закона о јавним набавкама ("Сл. гласник РС" бр. ", број 124/2012, 14/15, 68/15) дајемо следећу

ИЗЈАВУ

У својству понуђача

ИЗЈАВЉУЈЕМО

под пуном материјалном и кривичном одговорношћу да:

(пун назив и седиште)

поштује све обавезе које произлазе из важећих прописа о заштити на раду, запошљавању и условима рада, заштити животне средине као и да нема забрану обављања делатности која је на снази у време подношења понуде

Датум: _____

Место: _____

М.П.

Потпис овлашћеног лица

ОБРАЗАЦ БРОЈ 3.**ОБРАЗАЦ ПОНУДЕ**

у поступку јавне набавке мале вредности радова
 ЈНМВ-р 01/16 – Набавка радова на изградњи јавне расвете у МЗ Доброселица

У складу са Вашим Позивом за подношење понуда бр.404-184/16-02 од 12.09.2016 .године, за јавну набавку ЈНМВ-р бр.01/16 Радови на изградњи јавне расвете понуђач:

ПИБ _____ мат. број _____ са седиштем у _____ подноси Понуду за набавку радова на изградњи јавне расвете, по позицијама у складу са конкурсном документацијом, под следећим условима, и то :

А)Грађевински радови					
Р.Б.	Опис позиције	Јед.мере	Кол.	Цена по јед.	укупно
1	Ископ рова у земљишту 4 и 5 категорије,димензија 0.4x0.8,са поновним затрпавањем у слојевима од по 15-20 см,одвозом вишка земље и довођењем површине у првобитно стање	m ³	71		
2	Ископ рова у земљишту 4 и 5 категорије,димензија 0.4x0.8,са сечењем и скидањем асфалтне површине у виду мердевина, затрпавањем у слојевима од по 15-20 см,одвозом вишка земље и поновним асфалтирањем прекопане површине	m ³	4		
3	Испорука,транспорт и разастирање мешавине песак-хумус или ситнозрнасте земље(хумуса) од по 10 см испод и изнад кабла	m ³	14.00		
4	Испорука,транспорт и уградња рvc цеви Ø-100 за израду кабловске канализације	m	16		
5	Испорука,транспорт и уградња бетона МБ-20 за израду кабловске канализације (бетонирање рvc цеви) и бетонирање темеља за стуб У9/1000	m ³	4.3		
6	Ископ темеља за стуб димензија 1x1x1,5 m у земљишту 4 и 5 категорије са одвозом ископане земље на најближу депонију	m ³	4.5		
7	Ископ темеља за стуб димензија 0,7x0,7x0,8 m у земљишту 4 и 5 категорије са одвозом ископане земље на најближу депонију	m ³	2		

8	Ископ темеља за стуб димензија 0,8x0,8x1,5 m у земљишту 4 и 5 категорије са одвозом ископане земље на најближу депонију	m ³	4		
9	Испорука потребног материјала и оплате као и израда темеља за металне стубове висине 5 m од бетона МВ 20 ,димензија 0,7 x 0.7 x 0.8 m уз испоруку и уградњу потребне количине гвоздја за анкер потребне количине гвозђа за анкер завртње.Кроз темељ поставити отворе за улаз и излаз каблова кроз темељ. Плаћа се по комплет уграђеном темељу.	ком	5		
10	Испорука и уградња стуба 5m са лиром 1m ,округли из 3 сегмента,комплетподигнут,нивелисан и заштићен од корозије цинковањем, комплет са анкер плочом и анкер шрафовима за причвршћивање	ком	5		
11	Испорука и уградња специјалног армиранобетонског стуба У9/1000	ком	3		
12	Испорука и уградња армиранобетонског стуба Н 9/250	ком	4		
13	Остали ситан неспецифицирани материјал и непредвиђени радови	паушално			
УКУПНО ГРАЂЕВИНСКИ РАДОВИ(ДИН)					

Б.Електромонтажни радови					
Р.Б.	Опис позиције	Јед.мере	Кол.	Цена по јед.	укупно
1.	Испорука,транспорт и полагање енергетског кабла типа РР00-А 4x50 mm ² ,1 kV. У обзир је узета и резерва кабла 2% на дужину рова и увођење кабла у ТС и МРО	m	7		
2.	Испорука,транспорт и монтажа термоскупљајуће кабловске завршнице 1 kV, за унутрашњу монтажу,за кабал РР00-А 4x50 mm ² , 1 kV,у свему према упутству произвођача и повезивање кабла у трафостаници и МРО након израде завршнице	ком	2		
3.	Испорука и уградња слободностојећег ПВЦ МРО са фабричким темељом(укопавање) са пољем јавне расвете са припадајућом аутоматиком (бројило 10-40А DLMS, склопка 25А,уклопни сат,гребенасти прекидач,прекидач за аутоматски и ручни рад) , са 3 извода	ком	1		

4.	Испорука, транспорт и полагање енергетског кабла типа PP00-A 4x16 mm ² , 1 kV. У обзир је узета и резерва кабла 2% на дужину рова и увођење кабла у МРО	m	304		
5.	Испорука, транспорт и монтажа термоскупљајуће кабловске завршнице 1 kV, за унутрашњу монтажу, за кабал PP00-A 4x16 mm ² , 1 kV, у свему према упутству произвођача и повезивање кабла у МРО и РП4 након израде завршнице	Ком	11		
6.	Испорука, транспорт и монтажа термоскупљајуће кабловске завршнице 1 kV, за спољашњу монтажу, за кабал PP00-A 4x16 mm ² , 1 kV, у свему према упутству произвођача и повезивање кабла на бетонском стубу	Ком	1		
7.	Испорука, увођење у стуб јавне расвете и везивање кабла 1 kV PGP 3x2.5 mm ² од RP плоче до рефлектора	Ком	25		
8.	Испорука и везивање RP-4 плоче у стуб јавне расвете, комплет са FRA осигурачима	Ком	5		
9.	Испорука и полагање FeZn траке 4x25 mm ² за уземљење дуж кабла и уземљење КО	Kg	260		
10.	Испорука и уградња FeZn укрских комада за FeZn траку 4x25 mm ²	Ком	15		
11.	Испорука и уградња комплет светиљке са носачем и прибором за причвршћење на стуб, заштићен од корозије, типа OPALO 1 100 W	Ком	15		
12.	Испорука, транспорт и уградња НН СКС-а X00/0-A 4x16 А	m	226		
13.	Испорука и уградња шелне са кукама за стуб У9/1000	Ком	3		
14.	Испорука и уградња шелне са кукама за стуб Н9/250	Ком	4		
15.	Испорука и уградња Ал конзолице за СКС	Ком	4		
16.	Испорука и уградња затезне стезалке за СКС 4x16	Ком	4		
17.	Испорука и уградња носеће стезалке за СКС 4x16	Ком	4		
18.	Испорука и уградња конзоле на стуб U-9/1000 за светиљку сличну OPALO 1 100W	Ком	4		
19.	Испорука и уградња конзоле на стуб Н-9/250 за светиљку сличну OPALO 1 100W	Ком	4		
20.	Испорука и уградња кабла РРУ 3x1,5 за израду везе СКС-светиљка на стубу уз испоруку одговарајућих водоотпорних клема	Ком	8		
21.	Испорука и уградња КО 500V на стубу U-9 /1000	ком	8		
22.	Испорука и уградња натријумске сијалице 100W	Ком	15		
23.	Испорука и уградња рвс упозоравајуће траке изнад кабла	m	290		

24.	Испорука и уградња оловних обујмица за обележавање кабла(на сваких 5m дужине)	ком	60		
25.	Испорука материјала,израда и уградња таблица за обележавање кабла са ознаком: типа,пресека и напона кабла,године полагања,број кабла,број испитног протокола и имена објекта у коме се налази други крај кабла.Таблице се постављају на кабловским завршницама на оба краја кабла.	ком	5		
26.	Остали ситан неспецифицирани материјал и непредвиђени радови	Паушално 2%			
Укупно електромонтажни радови					

Остали радови					
Ред. Бр.	Опис позиције	Јед. мере	Кол.	Цена по Јед.	укупно
1.	Геодетски радови(израда ситуације,колчење,снимање трасејавне расвете и учртавање у катастар уз достављање потврде и скице	m	410		
2.	Израда идејног пројекта Јавне расвете	ком	1		
3.	Прибављање одобрења за изградњу Јавне расвете од стране Општине Чајетина	ком	1		
4.	Мерење отпора уземљења са издавање атеста	паушално			
5.	Напонско испитивање кабл вода (према SRPS стандарду) са издавањем атеста о испитивању истог,штеловање и усмеравање светилки	паушално			
6.	Технички преглед и пуштање објекта под напон	ком	1		
Укупно остали радови					

Комерцијални услови:

- Период важења понуде _____ (најмање 30 дана од дана отварања понуда)
- Рок плаћања 45 дана.
- Цене су фиксне.
- Гарантни рок на сијалице _____ месеци (минимум 1 година)
- Гарантни рок на уграђени материјал, опрему _____ месеци (минимум 5 година)
- Гарантни рок на изведене радове _____ месеци (минимум 5 година)

Подаци о проценту укупне вредности набавке који ће бити поверен подизвођачу(до 50%), као и део предмета набавке који ће бити извршен преко подизвођача: _____

_____.

Датум: _____

Место: _____

Потпис овлашћеног лица понуђача

М.П

ОБРАЗАЦ БРОЈ 4.

ИЗЈАВА О ИСПУЊЕНОСТИ УСЛОВА ИЗ ЧЛАНА 76. СТАВ 2. ЗЈН

У циљу учествовања у поступку јавне набавке мале вредности, ЈНМВ-р 01/16 – радови на изградњи јавне расвете у МЗ Доброселица _____ (Понуђач) под пуном материјалном и кривичном одговорношћу **изјављује**, да испуњава услове за учешће у поступку јавне набавке предвиђене у члану 76. став 2. Закона о јавним набавкама, и то да располаже неопходним финансијским, пословним, техничким капацитетом за извршење услуга које су предмет ове набавке.

Датум: _____

Место: _____

Потпис овлашћеног лица

(М.П.)

НАПОМЕНА: Поред потписане Изјаве потребно је да Понуђач уз Понуду поднесе и друге доказе предвиђене у додатним условима.

ОБРАЗАЦ БРОЈ 5.

ОБРАЗАЦ ТЕХНИЧКЕ СПЕЦИФИКАЦИЈЕ

Сходно потребама Наручиоца, неопходно је извести радове на изградњи јавне расвете континуирано и у складу са потребама Наручиоца, на наведеним локацијама МЗ Доброселица. Радови који су предмет ове јавне набавке треба пружити у складу са техничким прописима и стандардима који регулишу ову област, односно правилима струке. Ближи опис потребних радова наведен је у делу 3 конкурсне документације, врста, техничке карактеристике и други захтеви.

- Динамика : Извођач мора извршити своје уговорне обавезе у року од 30 дана од дана потписивања уговора.

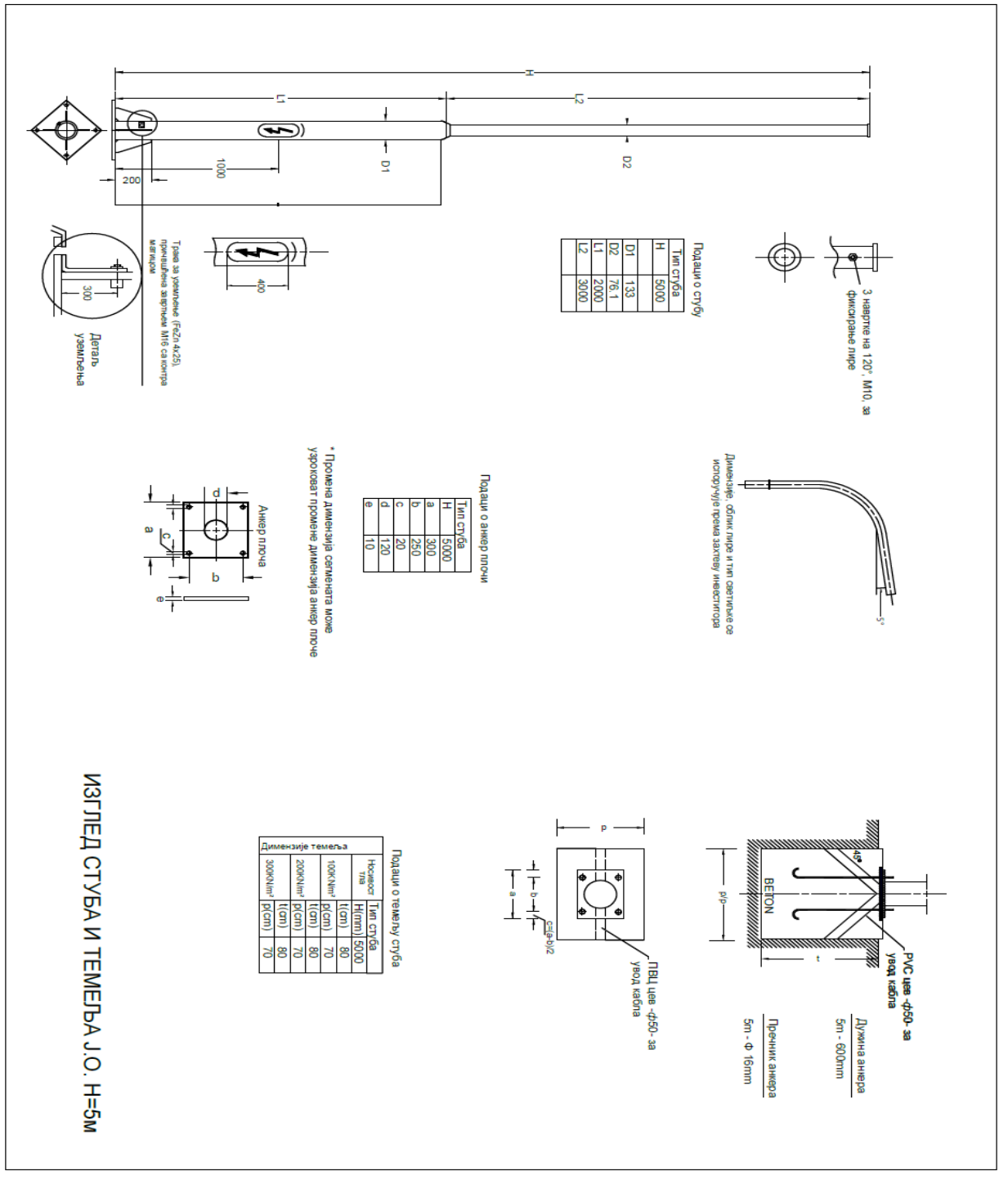

ИЗГЛЕД СТУБА И ТЕМЕЉА Ј.О. Н=5М

Датум: _____
 Место: _____

МП

Потпис овлашћеног лица

Напомена: Понуђач потписује и печатом оверава само Образац техничке спецификације.

ОБРАЗАЦ БРОЈ 6.

У складу са чланом 88. Закона о јавним набавкама ("Сл.гласник РС" бр124/2012, 14/15, 68/15) дајемо следећи

ОБРАЗАЦ ТРОШКОВА ПРИПРЕМЕ ПОНУДЕ

Назив и опис трошка	Износ
УКУПНО	

Датум: _____

Место: _____

М.П.

Потпис овлашћеног лица понуђача

Напомена: Понуђач може да у оквиру понуде достави укупан износ и структуру трошкова припремања понуде у складу са датим обрасцем и чланом 88. Закона. Уколико нема трошкова припремања понуде, прецртава образац и такав доставља.

ОБРАЗАЦ БРОЈ 7.

У складу са чланом 26. Закона о јавним набавкама ("Сл. гласник РС" бр. " бр124/2012, 14/15, 68/15) дајемо следећу

ИЗЈАВУ О НЕЗАВИСНОЈ ПОНУДИ

у својству понуђача
ИЗЈАВЉУЈЕМО

под пуном материјалном и кривичном одговорношћу да:

(пун назив и седиште)

понуду у отвореном поступку број 01/16 подносим независно, без договора са другим понуђачима или заинтересованим лицима.

Датум: _____

Место: _____

М.П.

Потпис овлашћеног лица

Напомена: Образац попуњава за понуђач, сваки подизвођач и сваки учесник заједничке понуде у своје име.

МОДЕЛ УГОВОРА

РЕПУБЛИКА СРБИЈА
ОПШТИНА ЧАЈЕТИНА
МЗ Доброселица
Број: 404-184/16-02
Датум: _____
Доброселица

У Г О В О Р (МОДЕЛ)
о извођењу радова на изградњи јавне расвете
у поступку јавне набавке мале вредности ЈНМВ-р 01/16

УГОВОРНЕ СТРАНЕ: 1. ОПШТИНА ЧАЈЕТИНА, МЗ Доброселица
мат.бр. 07111568 ПИБ: 101075234
Број рачуна: 840-2516645-91
коју заступа Председник Савета Месне заједнице
Милан Марјановић

и 2. _____ (у даљем тексту Понуђач)
ул. _____,
Мат. број _____, ПИБ _____,
које заступа директор _____

и _____ (Подизвођач- ако постоји)
ул. _____,
Мат. број _____, ПИБ _____,
које заступа директор _____

Члан 1.

ПРЕДМЕТ УГОВОРА: Радови на изградњи јавне расвете

На основу спроведеног поступка јавне набавке мале вредности ЈНМВ-р 01/16 Набавка радова на изградњи јавне расвете, Понуђач _____, као изабрани најповољнији понуђач се обавезује да изврши радове на изградњи јавне расвете у МЗ Доброселица, описане у техничкој спецификацији које су предмет овог уговора, према условима који су одређени конкурсном документацијом и прихваћеном понудом Понуђача бр. _____ од _____.2016. године, заведеној код Наручиоца под бројем _____ дана _____.2016. године, а која је саставни део овог уговора.

Члан 2.

Укупна цена уговорених радова без ПДВ-а се утврђује у фиксном износу од _____ без ПДВ-а динара.

Вишак радова

У току извођења радова може доћи до промењеног обима изведених, уговорених радова - вишак радова. Уз сагласност са надзорним органом наручиоца одобриће се плаћање вишка радова. Плаћање ће се вршити према јединичним ценама наведеним у понуди. Без обзира на обим изведених вишкова радова укупан плативи износ за вишак радова не може бити већи од 10% од вредности уговора без ПДВ-а.

Уз сагласност са надзорним органом, наручилац ће у случају извођења вишкова радова донети одлуку о измени уговора у складу са чланом 115. ЗЈН и прилогом ЗЛ и на основу одлуке изменити уговор у форми анекса који потписују обе уговорне стране.

Измене цене због промењених околности

Сваки уговарач има право да захтева измену уговорене цене у случају извођења радова који нису предвиђени техничком документацијом а настали су услед наступања ванредних догађаја. Ванредни догађаји су околности које се у време закључења уговора нису могле предвидети, а чије се наступање није могло избећи нити њихово дејство отклонити.

Уз сагласност са надзорним органом, наручилац ће у случају извођења додатних радова донети одлуку о измени уговора у складу са чланом 115. ЗЈН и прилогом ЗЛ и на основу одлуке изменити уговор у форми анекса који потписују обе уговорне стране

Члан 3.

Плаћање ће се вршити у року од минимум 45 дана по пријему оригиналног рачуна на писарницу Наручиоца за претходни месец. Понуђач је дужан да уз рачун достави и грађевинску књигу оверену од стране надзорног органа, као и гарантне листове за замењене сијалице.

Члан 4.

Извршилац је у обавези да за потребе Наручиоца обезбеди електро материјал одговарајућег квалитета у складу са квалитетом траженим у конкурсној документацији.

Гарантни рок на уграђене сијалице је _____ месеци.

Гарантни рок на уграђени материјал и опрему је _____ месеци.

Гарантни рок на изведене радове је _____ месеци.

Члан 5.

Наручилац се обавезује да све евентуалне примедбе на квалитет достави Извршиоцу у писаној форми, а Извршилац је дужан да у року, не дужем од два дана, отклони недостатке.

Члан 6.

Понуђач је дужан да поштује све обавезе које произлазе из важећих прописа о заштити на раду, запошљавању и условима рада и заштити животне средине.

Члан 7.

Наведене радове изабрани понуђач је у обавези да изврши у року од 30 дана од дана потписивања уговора.

Члан 8.

Извршилац се обавезује да на дан закључења уговора преда Наручиоцу бланко сопствену меницу и менично овлашћење за добро извршење посла, у корист Наручиоца у износу до 10% од вредности понуде бр. _____ од _____. 2016. године, која треба да садржи клаузулу „без протеста“, роком доспећа „по виђењу“ и роком важења 10 дана након извршења посла. Уколико Извршилац посла не обезбеди тражени квалитет предметних радова у складу са потребама Наручиоца, а све у складу са Техничком спецификацијом из конкурсне документације, правилима струке, односно не изврши радове у договореном року, Наручилац ће активирати меницу.

Члан 9.

Овај уговор је временски ограничен, на годину дана од дана закључивања.

Члан 10.

Свака од уговорних страна може тражити раскид уговора у случају када друга страна не испуњава или неблаговремено испуњава своје уговором преузете обавезе. Отказни рок износи 30 (тридесет) дана и почиње да тече од дана пријема писаног обавештења о раскиду уговора.

Члан 11.

За све што није регулисано овим уговором, примењиваће се одредбе Закона о облигационим односима и законски прописи који се односе на предмет овог уговора

Члан 12.

Сва спорна питања у тумачењу и примени овог уговора, уговорне стране ће решавати споразумно.

У случају спора уговорне стране уговарају надлежност Привредног суда у Ужицу.

Члан 13.

Овај уговор је сачињен у 4 (четири) истоветна примерка, од којих свака страна задржава по 2 (два) примерка.

ЗА ИСПОРУЧИОЦА

ЗА НАРУЧИОЦА

Председник савета МЗ Доброселица
Милан Маријановић
